

TECHNISCHE DATEN

“TECNO TRAUBEN-PRESS”

STANDARDZUBEHÖRS

1	Zarge	6	Drehgelenk
2	Rotierende Behälter	7	Unterer Tank für Most
3	Tür für Maischeaustragung	8	Schutzhülle
4	Weinmostauslasshülsen	9	Elektrische Steuertafel
5	Sicherheitsdiaphragma	-	

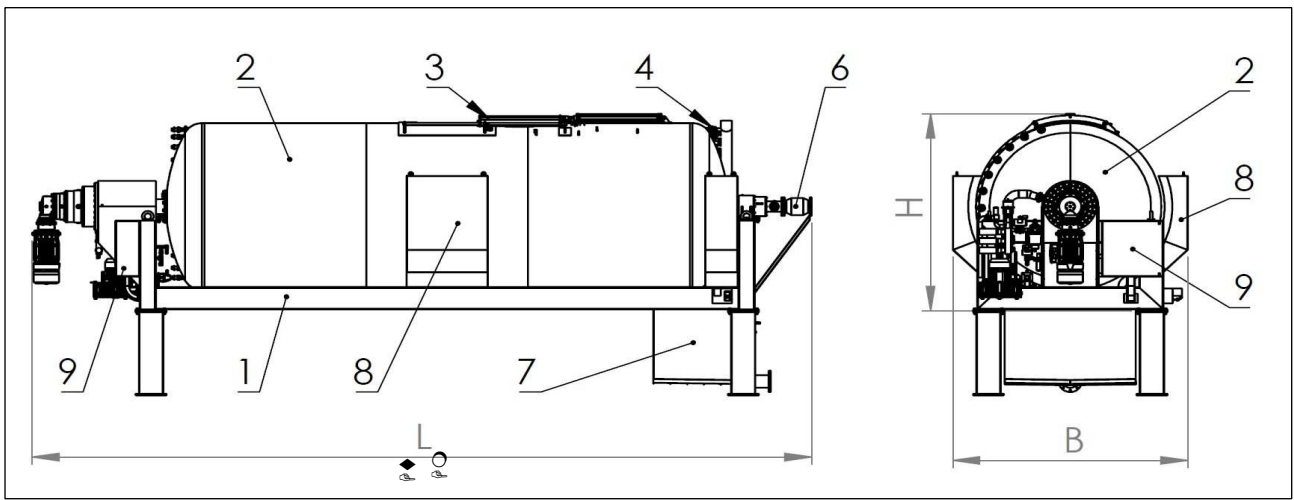

Größe		Abmessungen			Stromverbrauch Mot/Vak/Kom	Höchstgewicht pro gegorenem Weintrester	Höchstgewicht für ganze Trauben	Höchstgewicht pro entrappte Traube	Empfohlene Größe für Gärbehälter bis zu
Nom	Geo.	Länge L	Breite B	Höhe H					
hl	hl	mm	mm	mm	kW	Tons	tons	tons	hl
12	12.8	3200	1500	1900	1.1 / 0.55 / 2.2	1,4-1,5	0,8	2,5-3,7	50
25	23.9	4700	1500	1900	1.5 / 1.1 / 3	2,6-2,8	1,7	6,0-8,0	80
50	52.5	4800	1950	2400	3 / 1.5 / 5.5	5,8-6,1	3,5	11,0-16,0	200
75	76.4	5200	2100	2700	4 / 1.5 / 7.5	8,4-8,8	5,2	17,0-23,0	250
100	102.3	7800	2300 *	2100 **	5.5 / 2.2 / ***	11,2-11,8	7,0	23,0-33,0	320
150	150.9	8000	2650 *	2450 **	7.5 / 4 / ***	16,6-17,4	10,0	38,5-51,0	600
250	253.7	9600	2900 *	2700 **	9.2 / 8.5 / ***	27,9-29,2	17,5	60,0-85,0	1000
350	357.4	11000	3100 *	2850 **	15 / 8.5 / ***	39,4-41,1	24,5	85,0-105,0	1400
450	456.8	11500	3400 *	3200 **	30 / 15 / ***	50,3-52,5	30,5	106,0-148,0	1800
600	605.9	13000	3550 *	3350 **	37 / 15 / ***	66,7-69,7	40,0	154,0-204,0	2000

* mit Schutzhülle ** ohne Beine *** Optional: Membrankompressor