

المواصفات التقنية

صناعة النبيذ بالقاع مسطح 3% بسطح التبادل الحراري على شكل قنوات على الأرجل
لائحة الملحقات

5	صمام تهوية مزدوج المفعول PVC يصل إلى 250 هكتار ، بالإضافة إلى الفولاذ المقاوم للصدأ
7	فتحة التفريغ المركزية Ø400 الإطار H = 60 مم
8	على الأرجل AISI 304
9	حامل المستوى الأعلى
10	أنبوب تراجع حامل المستوى العلوي
11	حامل المستوى السفلي
12	مؤشر المستوى
13	صمام كروي التفريغ الجزئي AISI 304
17	صمام كروي التفريغ الكامل AISI 304
18	مسامير لرفع
20	أنبوب إعادة التجميع مع اتصال نهاية
27	لوحة التعريف
29	وحدة جمع العينات
30	ميزان حرارة رقمي
32	باب مستطيل مع فتحة خارجية
43	سطح التبادل الحراري على شكل قنوات
49	بخاخ ثابت
53	التعزيزات السفلية
62	حامل مسبار

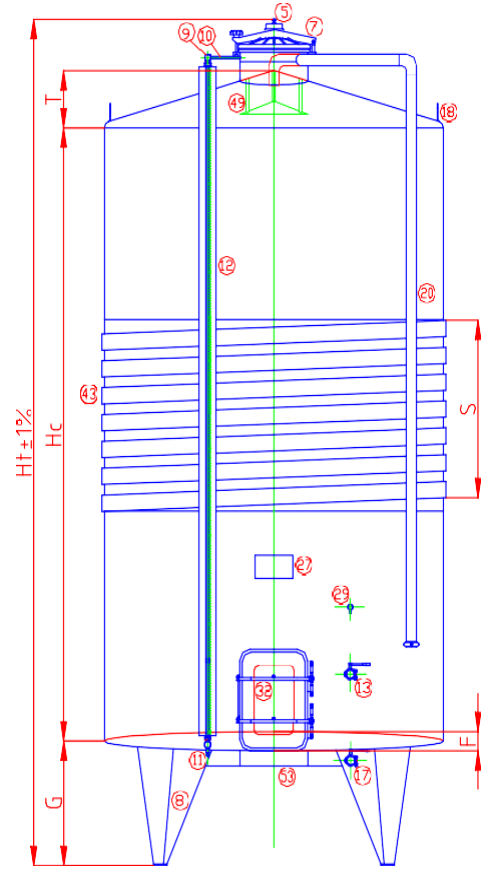

(*) تشطيب الصفائح المعدنية 2B

سعة		قطر الخزان	ارتفاعات					السماكات (*)			قناة S	
هندسية	حقيقية		جسم	سقف	قاع	أرجل	ارتفاع الكلي	جسم	سقف	قاع		
المليتر	المليتر	المليتر	المليتر	المليتر	%	المليتر	المليتر	المليتر	المليتر	المليتر	المليتر	
20	20,4	1194	1800	120	3	470	2700	2,0	1,5	2,0	40	1065
25	25,4	1194	2250	120	3	470	3150	2,0	1,5	2,0	40	1065
30	30,3	1433	1850	140	3	600	2900	2,0	1,5	2,0	40	1065
40	40,4	1592	2000	160	3	600	3070	2,0	1,5	2,5	40	1065
50	50,4	1592	2500	160	3	600	3570	2,0	1,5	2,5	40	1065
60	60,3	1592	3000	160	3	600	4070	2,0	1,5	2,5	50	1065
80	79,97	1990	2500	300	3	600	3710	2,0	1,5	3,0	50	1065
100	103,3	1990	3250	300	3	750	4610	1,5 - 2,0	1,5	3,0	50	1065
150	158,8	2388	3500	240	3	750	4800	1,5 - 2,0	1,5	3,0	60	1065
200	211,0	2500	4250	260	3	850	5670	1,5 - 2,0	2,0	4,0	60	1065
250	260,2	2500	5250	260	3	850	6670	1,5 - 2,0	2,0	4,0	60	1205
300	309,3	2500	6250	260	3	850	7670	1,5 - 2,0	2,0	4,0	60	1205