

# CARATTERISTICHE TECNICHE

## PRESSA SOFFICE "TECHNO PRESS"

### LEGENDA – ACCESSORI DI SERIE

1	TELAIO inox per 12-25 hl; TELAIO acciaio al carbonio verniciato per le restanti capacità	6	CARICO COASSIALE
2	CORPO ROTANTE	7	VASCHETTA RACCOLTA SUCCO
3	PORTINA DI SCARICO	8	CARTER DI PROTEZIONE
4	BOCCELLI DI SCARICO SUCCO	9	ARMADIO DISPOSITIVI FUNZIONAMENTO
5	SPECOLA VISIVA	-	

(\*\*)Esclusi pompa per scarico vaschetta raccolta succo  
Compressore per chiusura portina pneumatica

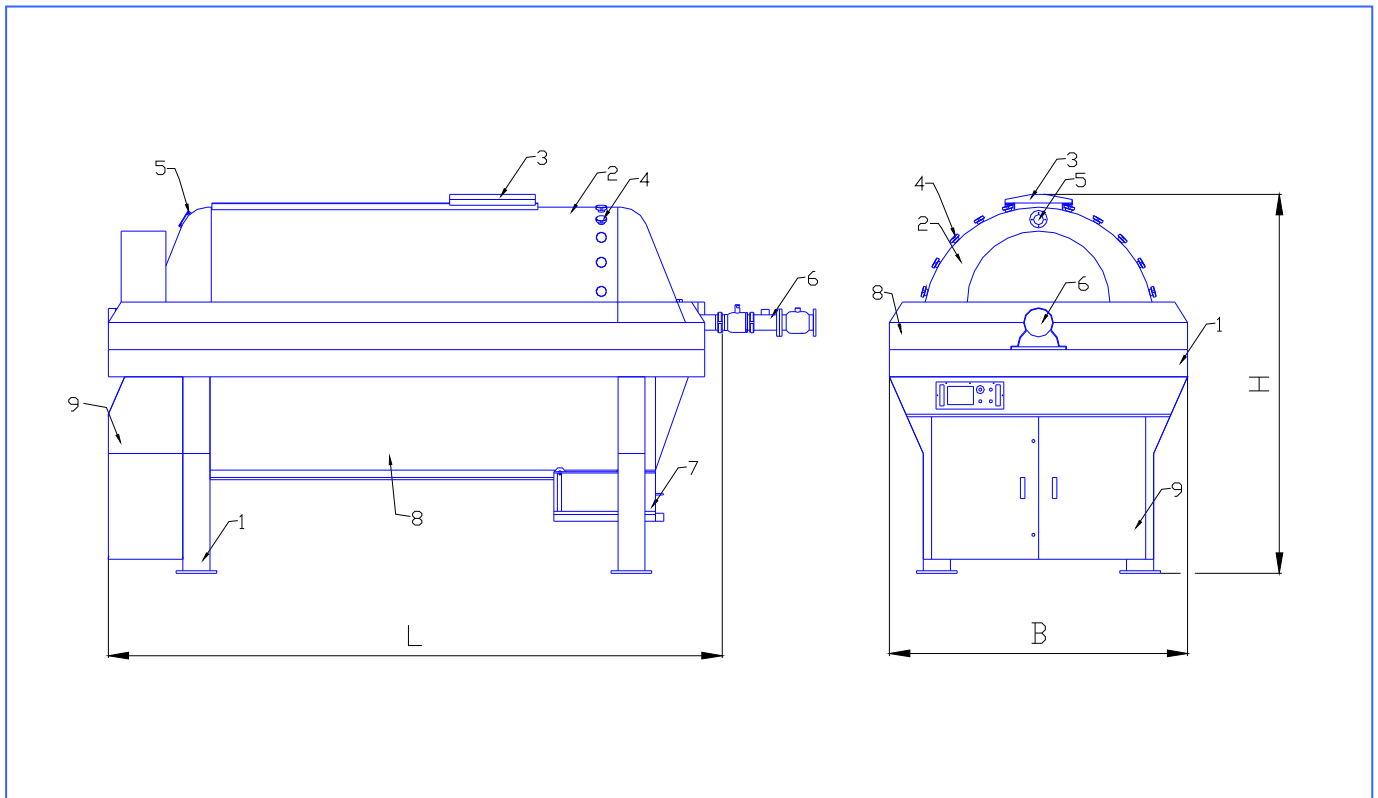

CAPACITA'		DIMENSIONI			Potenza max impiegata	Capacità di carico uva pigiata	Capacità di carico uva intera	Capacità di carico uva fermentata	Consigliata per vinificatori
Nom.	Eff.	Lunghezza L	Larghezza B	Altezza H					
hl	hl	mm	mm	mm	kW	tons	tons	tons	hl
12	13.7	2650	1500	1800	1.5	2,0-2,5	0,8	2,5-3,7	25-30-50
25	25	4150	1500	1800	2.2	4,5-5,5	1,7	6,0-8,0	60-75-80-100
50	57.5	3550	2400	2500	4.0	9,0-11,0	3,5	11,0-16,0	120-150-200
80	80.2	4550	2400	2500	5.5	15,0-18,0	5,5	19,0-28,0	250-300
150	161.6	4900	2500	3200	15	27,0-33,0	10,0	38,5-51,0	400-500-600
250	250.1	6900	2500	3200	18.5	54,0-60,0	17,5	60,0-85,0	800-1000
400	416.6	8300	2900	3600	30	72,0-90,0	27,0	95,0-132,0	1200-1500